

Abdeckungen zu SKD 250/400A



Siehe unten:  
[Zulassungen und Konformitäten](#)

### Alleinstellungsmerkmale

- unten, oben, seitlich

### Referenzen

Letzte Bestellmöglichkeit: 30.04.2026

### Weblinks

[PDF-Datenblatt](#), [HTML-Datenblatt](#), [Detailanfrage zu Typ](#)

### Zulassungen und Konformitäten

Detaillierte Informationen zu Zulassungen, Normanforderungen, Verwendungshinweisen und Prüfdetails finden Sie in [Details über Zulassungen](#)

### Konformitäten

Das Produkt ist konform mit folgenden Richtlinien

#### Identifikation

REACH

#### Details

REACH

#### Aussteller

SCHURTER AG

#### Beschreibung

Am 1. Juni 2007 trat die Verordnung (EG) Nr. 1907/2006 zur Registrierung, Bewertung, Zulassung und Beschränkung chemischer Stoffe 1 (kurz: "REACH") in Kraft.

### Abmessungen [mm]

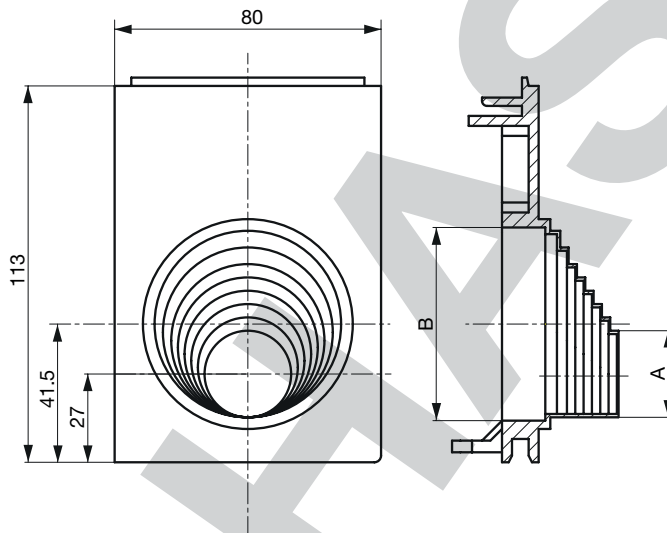

A	26	30	34	38	42	46	51	56	63
B	24	28	32	36	40	44	49	54	58

## Varianten

Bezeichnung	Klemme	Bestell-Nummer	E-Nr.
Eingang m. Zugentlastung 50-185mm <sup>2</sup>	-	0011.0803	-
Eingang/Ausgang 50-185mm <sup>2</sup>	-	0011.0801	-
Blindflansch Eingang/Ausgang	-	0011.0802	-
Ausgang m. Mutter 1xM25	-	0011.0807	-
Ausgang m. Mutter 1xM40	-	0011.0809	-
Ausgang m. Mutter 2xM32	-	0011.0808	-
Ausgang m. Gewinde 1xM50	-	0011.0810	-
Ausgang m. Gewinde 1xM63	-	0011.0811	-

Sie können die Verfügbarkeit all unserer Produkte in Echtzeit prüfen: <https://www.schurter.com/de/info-center/support-tools/lagerbestand-distributor>

**Verpackungseinheit** 1 ST

PHASE-O